

## Uzstādīšanas rokasgrāmata

### DROŠĪBAS INSTRUKCIJAS

Lai nodrošinātu drošību, mēs iesakām uzstādītājiem valkāt cimdus, aizsargapavus un ķiveri.



### LĪMES UN INSTRUMENTI

#### Līmes:

- CorsoShield Wall produktus<sup>®</sup> uz sienas(-ām)/substrāta(-u) uzklāj, izmantojot īpašu montāžas līmi: CORSOGLUE<sup>®</sup>. Izmantojamās līmes veids atšķiras atkarībā no tā, cik absorbējošs ir substrāts, uz kura tiek uzklāta sausās krāsas sistēma CorsoShield.<sup>®</sup>
- Vidējais līmes patēriņš: 250 g/m<sup>2</sup>.

Līdzekļu veids		Līmes
Atvērtie līdzekļi	Rupjais apmetums BA13 Gleznots fons (matētas akrila krāsas) MDF	CORSOGLUE <sup>®</sup> . E2301/13EX (Darba laiks 15 līdz 20 minūtes)
Slēgtie fondi	Krāsu bāzes (alkīda un glicerftaliskās krāsas, CorsoShield <sup>®</sup> ). Ksp Melamīna virsmas	CORSOGLUE <sup>®</sup> . E2928/2X (Darba laiks: 10 līdz 15 minūtes)



#### Instrumenti:

Krāsu paplāte (ar režģi)



Rasping birste



Rullītis  
(12 mm CorsoGlue  
E2301/13EX; 9 mm CorsoGlue  
E2928/2EX)



Mikrošķiedras audums

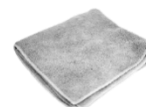

Mērlente



Pļāvējs (asmens  
0,25 mm)



Formēšanas lāpstīņa



### UZSTĀDĪŠANA

# CORSO SHIELD

## Wall

CorsoGlue ir iepakots 10 kg spainīšos. Līme jāpārnes uz paplātes ar režģi, lai noņemtu lieko materiālu no rullīša uzklāšanas laikā.

**Slokšņu sagatavošana:** rulli ar pirmo aplikatoru novietojiet vertikāli. Otrais aplikators izvelk izstrādājumu atbilstoši vēlamajam sienas augstumam (mērļenti novietojiet gar izvilktu materiālu), pie sienas augstuma mērījuma pieskaitot 5 cm.

Tad ar griezēju sagrieziet sloksni no apakšas uz augšu. Uzmanieties, lai sloksnes virsmā neveidotos iegriezumi.

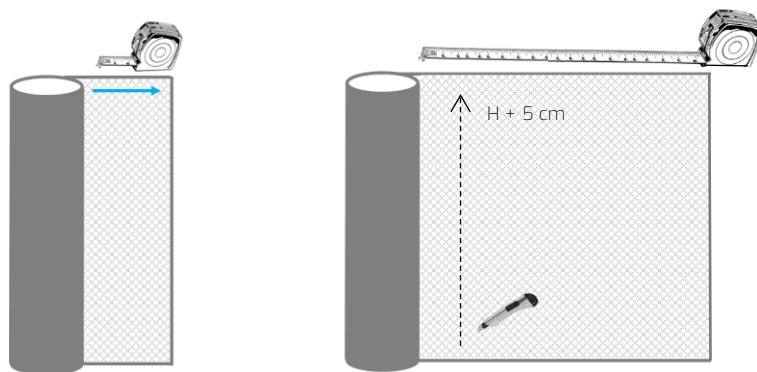

**Pārvelciet loksni:** pārvelciet loksni tā, lai stikla plīvurs būtu ārpusē.

Novietojiet rokas vienu blakus otrai uz lapas, pēc tam savelciet rokas kopā. Atkārtojiet, līdz lapa ir pilnībā sarullēta.

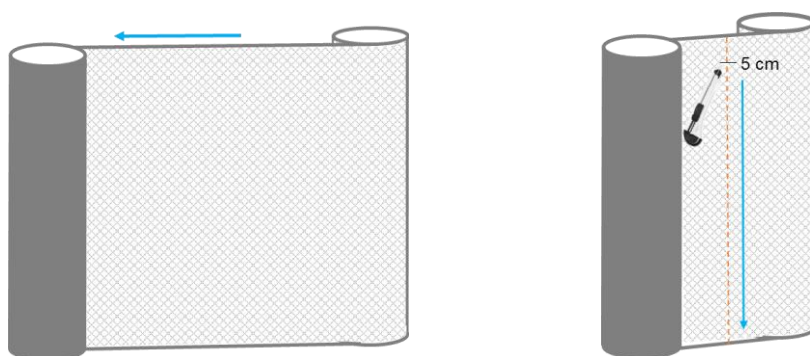

**1<sup>ere</sup> posms: 20 cm ekstra pārklājuma uzklāšana**

# CORSO SHIELD

## Wall

- Papildu 20 cm jānovieto uz ekranējamās sienas malām:
  - Grīdas apmales dēļi
  - Durvis un to rāmji
  - Kanāli
- Lai uzklātu Extra 20 cm uz **grīdlīstēm**, vispirms ar otiņu uzklājiet CorsoGlue līmi uz visas grīdlīstes (izņemot elektrības kontaktligzdas).  
Pēc tam vienmērīgi uzklājiet 20 cm Extra: 10 cm grīdlīstes augšdaļā un 10 cm apakšdaļā.

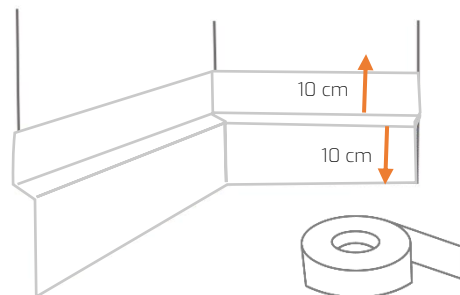
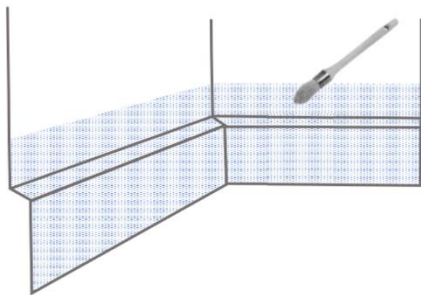

- Lai uzklātu Extra 20 cm uz **durvīm** un to **rāmja**, vispirms ar otu uzklājiet CorsoGlue līmi uz visa rāmja. Lai to izdarītu, atveriet durvis, lai līmi varētu pareizi uzklāt uz rāmja iekšpuses un ārpusē.  
Pēc tam vienmērīgi uzklājiet 20 cm lielo daļu Extra: 10 cm durvju rāmja iekšpusē un 10 cm ārpusē.

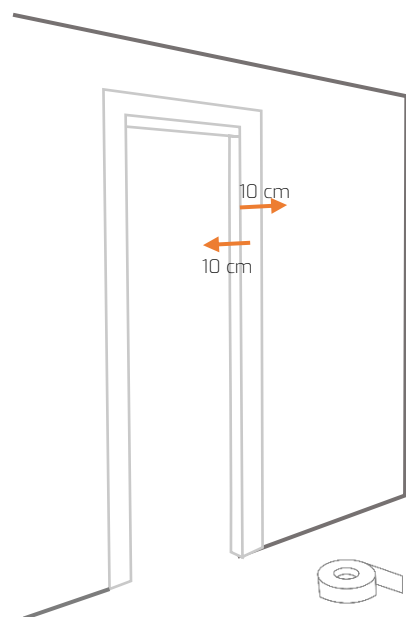
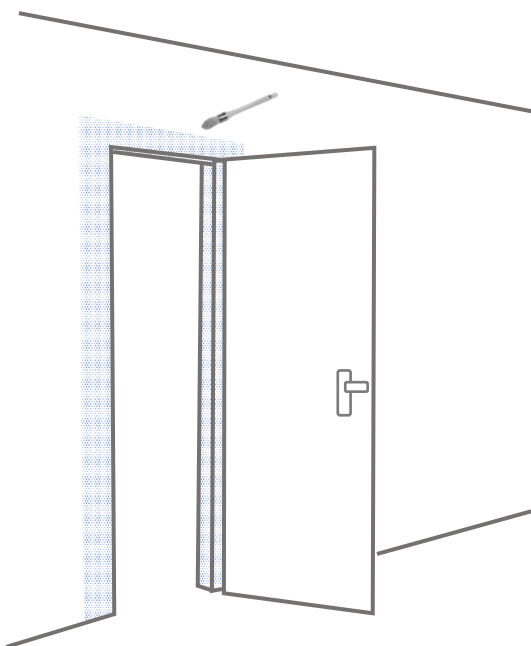

# CORSO SHIELD

## Wall

- Lai uzklātu Extra 20 cm uz **karkasa**, vispirms ar otu uzklājiet CorsoGlue līmi uz visa karkasa, izvairoties no slēdžiem.  
Pēc tam vienmērīgi uzklājiet 20 cm papildu slāni: 10 cm uz katras izlaiduma puses.

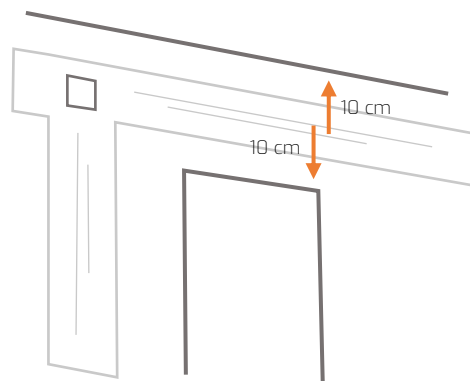
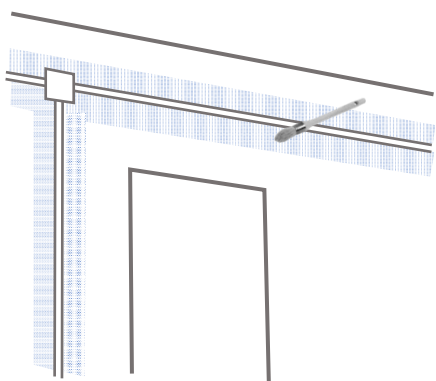

### **2<sup>ēme</sup> posms: slokšņu uzlikšana**

- Uzklājiet CorsoGlue līmi ar rullīti aptuveni 85 cm platumā (3 līdz 5 cm garāks par loksni katrā pusē), stūriem izmantojiet otu.  
/ ! \ Neaizmirstiet uzklāt līmi uz griestiem, apmēram 3 līdz 5 cm.

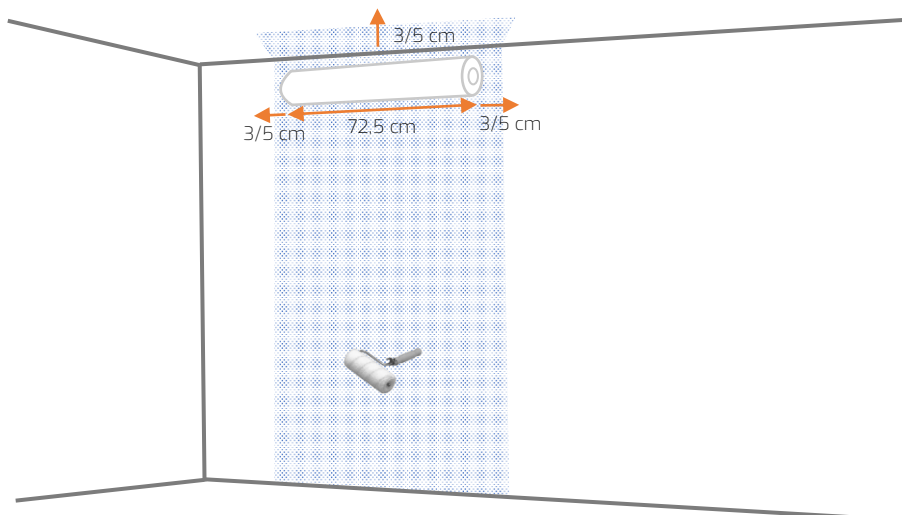

# CORSO|SHIELD

## Wall

- Izvelciet pirmo sloksni, uzklājiet no augšas uz leju, pievelkot.

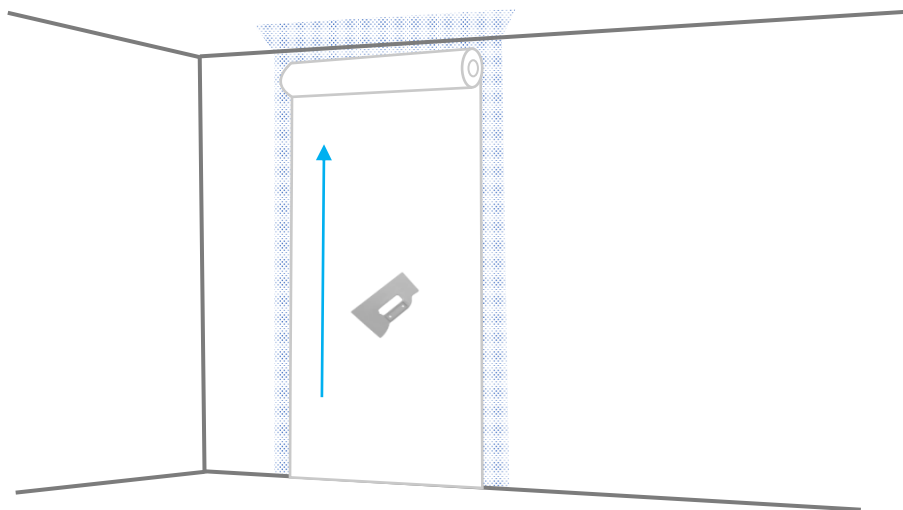

- Uzklājiet nākamo sloksni, pārsedzot pirmo sloksni par aptuveni 3 līdz 5 cm.

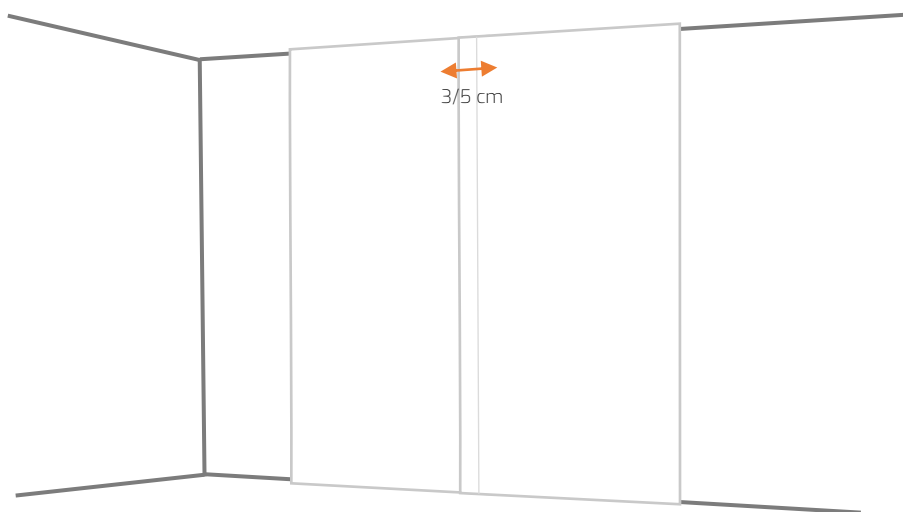

- Ar nākamajām sloksnēm strādājiēt tāpat.

# CORSO|SHIELD

## Wall

**Ievietoņumi :** Elektriskā kontaktligzda, Slēdži, Signalizācija, Ventilācija, Norādes, Domofons...

- Ar otu un rullīti uzklājat līmi uz visas virsmas, izvairoties no ieliktniem, un pēc tam uzklājat loksni.

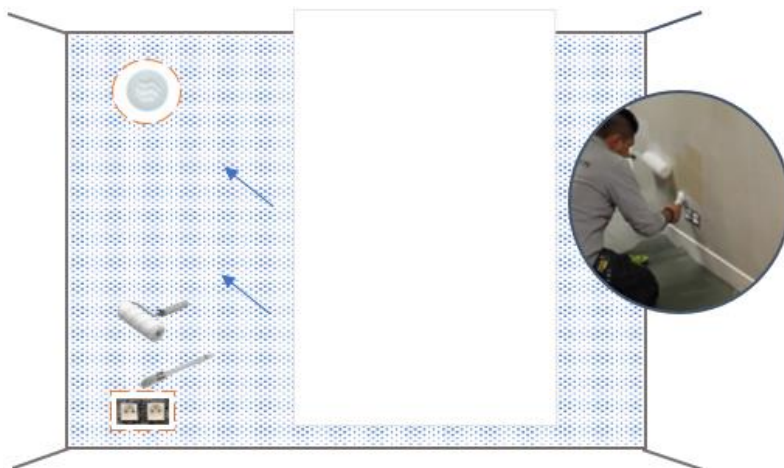

- Izmantojiet griezēju, lai izgrieztu sloksni pie ieliktniem.

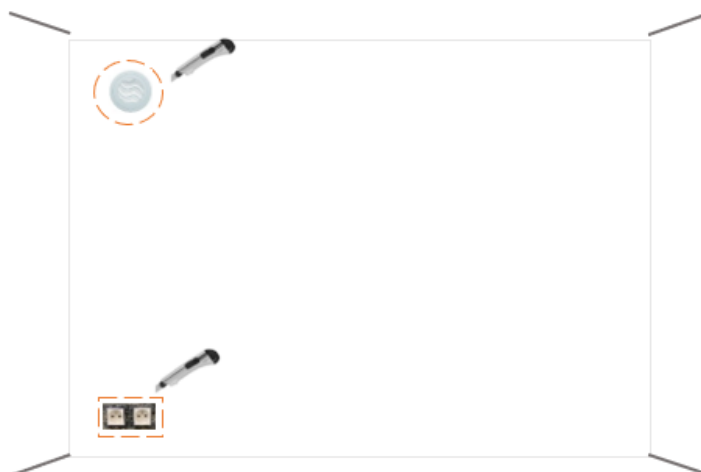

**Video lietojumprogrammas lietošanas ceļvedis:**

